



Chargeur automatique

pour machine outil a fonctionnement entre pointes

● Etudes mécaniques

● Réalisations

○ Câblages

○ Automatismes

Ce chargeur a concept tiroir permet l'alimentation en brut cylindrique de votre machine outil, tour, rectifieuse cylindrique... depuis un magasin tampon vertical; pour le travail en moyenne et grande série.

Equipé d'une détection présence pièce et d'un actionneur hydraulique, il fonctionne en automatique, piloté par votre installation.

La finesse de sa construction permet l'alimentation de cylindre d'un diamètre minimum de 1mm.

Un sous ensemble de réglage fin de la mise à l'axe peut être proposé en option selon votre besoin.

CARACTERISTIQUES :

- **Tous produits cylindriques $1 < \varnothing < 16$, $30 < \text{longueur} < 190$ mm**
- **Autonomie : 300 pièces en $\varnothing 1\text{mm}$, 20 pièces en $\varnothing 16\text{mm}$**
- **Course, évolutive, 350mm**
- **1 position intermédiaire de préchargement, pour optimiser votre temps de cycle**

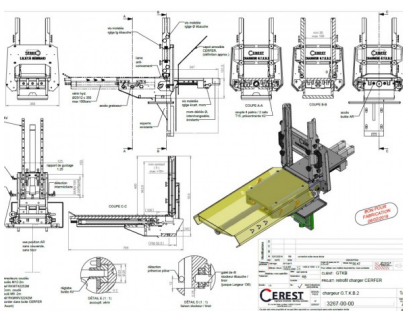

Réf : 3267

Réalisation ajoutée le 25/11/19



CEREST

20 Rue des Frères Lumière
68000 Colmar - FRANCE



MAIL

cerest@cerest.com



TÉLÉPHONE

+33 (0)3.89.21.02.56



INTERNET

www.cerest.com