



# Pied de profondeur

Design dédié

● Etudes mécaniques

● Réalisations

○ Câblages

○ Automatismes

Outils permettant la mesure de la dimension intérieure de cuve.

Son design dédié permet une lecture directe et répétable de la valeur contrôlée.

Constructif robuste adapté au secteur de la métallurgie.

CARACTERISTIQUES :

- Profondeur mini 200mm
- Profondeur maxi 1500mm
- Poids 7.5kg

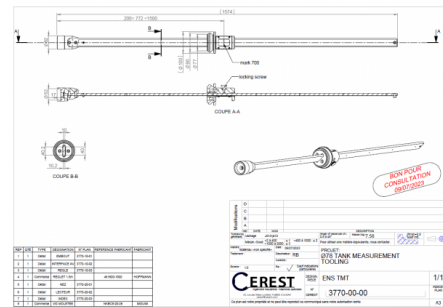
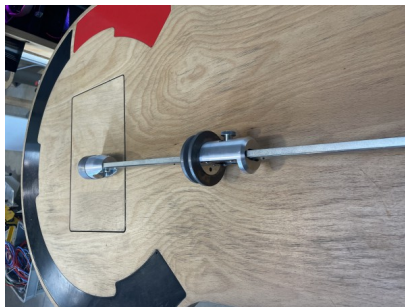

Réf : 3770

Réalisation ajoutée le 21/01/24



**CEREST**  
20 Rue des Frères Lumière  
68000 Colmar - FRANCE



**MAIL**  
cerest@cerest.com



**TÉLÉPHONE**  
+33 (0)3.89.21.02.56



**INTERNET**  
www.cerest.com